

HOBART

TECHNIKA ZMYWANIA
ZMYWARKI Z TRANSPORTEM KOSZY CS



NIEZAWOD

KOMPA

HOBART

NAJWYŻSZA WYDAJNOŚĆ W TWOJEJ KUCHNI

Jako firma HOBART, jesteśmy dumni, że możemy zaoferować absolutnie niezawodne, innowacyjne i wysokiej jakości urządzenia do Twojej kuchni. Zaprojektowaliśmy je i wyprodukowaliśmy, aby jak najlepiej sprostać nawet największym wymaganiom podczas codziennej pracy w kuchni.

Let's make it happen!

LINE

KTOWE





HOBART

**WŁAŚCIWE ROZWIĄZANIE
DLA KAŻDEJ BRANŻY**



GASTRONOMIA

Bar & pub / Bistro & kawiarnia /
Hotel & restauracja



ŻYWIENIE ZBIOROWE

Domy spokojnej starości & Domy opieki /
Kantyna / Szkoła





MODEL

PROFI CS

Najmniejsza maszyna koszowa **PROFI CS** firmy HOBART jest synonimem najwyższej jakości i absolutnej niezawodności. Jeśli wydajność zmywarki kapturowej już nie jest wystarczająca, oferujemy **PROFI CS** jako optymalne rozwiązanie. Dzięki opcjonalnemu odzyskowi ciepła możesz zaoszczędzić do 7 kWh energii.



NAJLEPSZY EFEKT ZMYWANIA

NIE ZATYKAJĄCE SIĘ DYSZE

Dla ciągłego skutecznego zmywania

Dysze z odwrotnym wytłoczeniem nie zatykają się i zapewniają ciągłe skuteczne mycie, a tym samym gwarantują optymalny wynik zmywania. Połączenie 4 górnych ramion myjących i 3 dolnych zapewnia wystarczającą skuteczność mycia.

DOKŁADNE PODWÓJNE PŁUKANIE

Efektywne wykorzystanie świeżej wody

Druga strefa płukania jest podłączona przed rzeczywistym płukaniem końcowym. Zgromadzona świeża woda jest ponownie wykorzystywana do dodatkowego płukania wstępnego. Opcjonalne podwójne płukanie zapewnia doskonały efekt zmywania.

PRAKTYCZNE SUSZENIE

Do szybkiego ponownego wykorzystania umytych naczyń

Optymalne rezultaty zmywania to nie tylko błyszczące, ale i suche naczynia. Opcjonalny system suszenia szybko i dokładnie spełnia ten wymóg i umożliwia szybkie ponowne wykorzystanie umytych naczyń.



DYSZE SZEROKOKĄTNE

Efektywna dystrybucja roztworu myjącego

Podczas mycia podstawą jest równomierne rozprowadzenie ługu, aby uzyskać doskonały efekt czyszczenia. Aby dysze myjące mogły działać najefektywniej, HOBART nadał im specjalną strukturę tak, że w porównaniu z obecnymi systemami spryskują precyzyjniej i większą powierzchnię.

Twoje korzyści

Równomierne i kompaktowe rozprowadzenie ługu na naczyniach powoduje, że wynik zmywania jest istotnie lepszy.

ŁATWA OBSŁUGA

STEROWANIE ECOTRONIC

Łatwe sterowanie maszyną



Dzięki przejrzystemu układowi nowy panel sterowania zapewnia proste i intuicyjne sterowanie zmywarki z transportem koszowym. Za pomocą sterowania ECOTRONIC można również określić prędkość transportu koszy, w której masz trzy warianty. Standardowo zainstalowany jest również wyświetlacz temperatury.

SUWAK RAMIENIA MYJĄCEGO

Błyskawiczny dostęp do czyszczenia

Dzięki naszemu opatentowanemu suwakowi baterii dysz myjących dostęp do wnętrza ramienia jest prosty i wygodny. W obecnych systemach musisz najpierw odkręcić nakładkę na końcu ramienia, tutaj wystarczy zwykły ruch ręką.





WSZECHSTRONNY ASYSTENT PRZY CZYSZCZENIU

Gwarantowana orientacja
podczas czyszczenia

Asystent czyszczenia z oznaczeniem kolorem

Poprzez codzienne czyszczenie zmywarki wzrasta jej wydajność i wydłuża się okres jej użytkowania. Aby można było lepiej rozpoznać elementy niezbędne do wyczyszczenia, oznaczono je na niebiesko.

Kodowane kurtyny

Kurtyny, które oddzielają różne strefy zmywania, są wyraźnie oznakowane, co uniemożliwia ich zamianę przy ponownym zawieszaniu.

Kodowane ramiona myjące i płuczące

Wyraźne oznakowanie dysz uniemożliwia zamianę przy ponownym ich osadzaniu.

RAMIONA MYJĄCE DROP-IN

Ułatwią Ci czyszczenie

Uprość sobie czyszczenie zmywarki. Przez proste wyjmowanie i bezpieczne wkładanie systemu myjącego za pomocą prowadnicy szufladowej czyszczenie tego modułu jest nadzwyczaj łatwe.



BARDZO EKONOMICZNA



SYSTEM OSZCZĘDZANIA ENERGII CLIMATE

Dla efektywnego wykorzystania energii

Obniżenie kosztów – Wzrost wydajności – Ochrona środowiska: Dzięki systemowi odzyskiwania energii CLIMATE unika się nie tylko strat energii, lecz także obniża się dodatkowo koszty eksploatacji zmywarki.

Jak to działa?

Energia ciepłego powietrza wylotowego jest odzyskiwana i ponownie wykorzystywana w zmywarce. Proces odbywa się w sposób ciągły. Dzięki temu można zaoszczędzić do 7 kWh.

Zalety i korzyści

- Koszty eksploatacji zmywarki zmniejszą się więc istotnie.
- Straty energii z powietrza wylotowego są zminimalizowane.
- Brak konieczności bezpośredniego podłączenia powietrza wywiewanego do systemu centralnej wentylacji.

SMARTCONNECT



APLIKACJA HOBART SMARTCONNECT

Skrót najistotniejszych korzyści

Dzięki aplikacji HOBART SmartConnect masz możliwość bezpłatnego otrzymywania kompleksowego podglądu aktualnego stanu swojej zmywarki przez okres 5 lat.

Łączenie w sieć, informacje, korzyści

Na podstawie tych danych można uniknąć przestoju i skontaktować się z działem obsługi klienta lub autoryzowanym serwisem. Ponadto SmartConnect zapewnia dostęp do ilustrowanych instrukcji w przypadku drobnych usterek, które można usunąć samodzielnie.

Dodatkowe informacje, także dotyczące dostępności aplikacji SmartConnect w poszczególnych krajach i językach, można znaleźć na stronie www.HobartSmartConnect.pl

Przegląd wszystkich funkcji

- Stan maszyny (śledzenie stanu wszystkich posiadanych maszyn)
- Informacje o urządzeniu (wraz ze wszystkimi ważnymi ustawieniami i informacjami z maszyny)
- Rejestrowanie komunikatów o błędach (dodatkowe informowanie o błędach systemu pocztą e-mail)
- Kalkulator kosztów eksploatacji (przegląd kosztów zużycia)
- Informacje higieniczne (w postaci książki pracy)
- Wykorzystanie (dane dotyczące efektywnego wykorzystania maszyny)

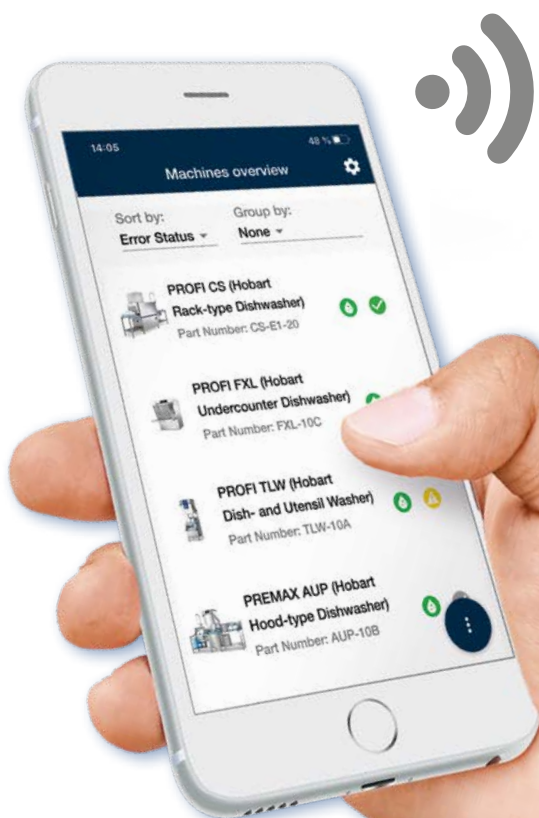

RYSUNKI / WYBÓR MODUŁU

MODUŁ ZAŁADUNKU

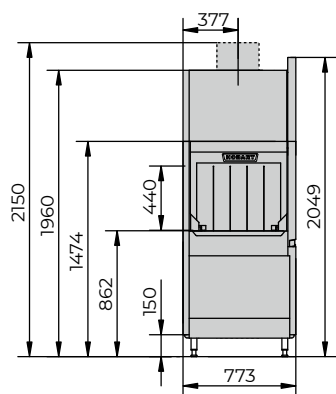

STREFY MYCIA WSTĘPNEGO

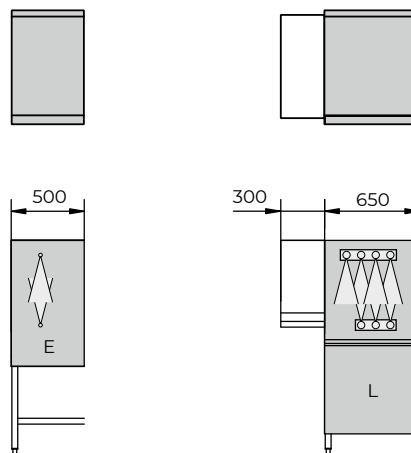

STREFY MYCIA ZASADNICZEGO / STREFY PŁUKANIA

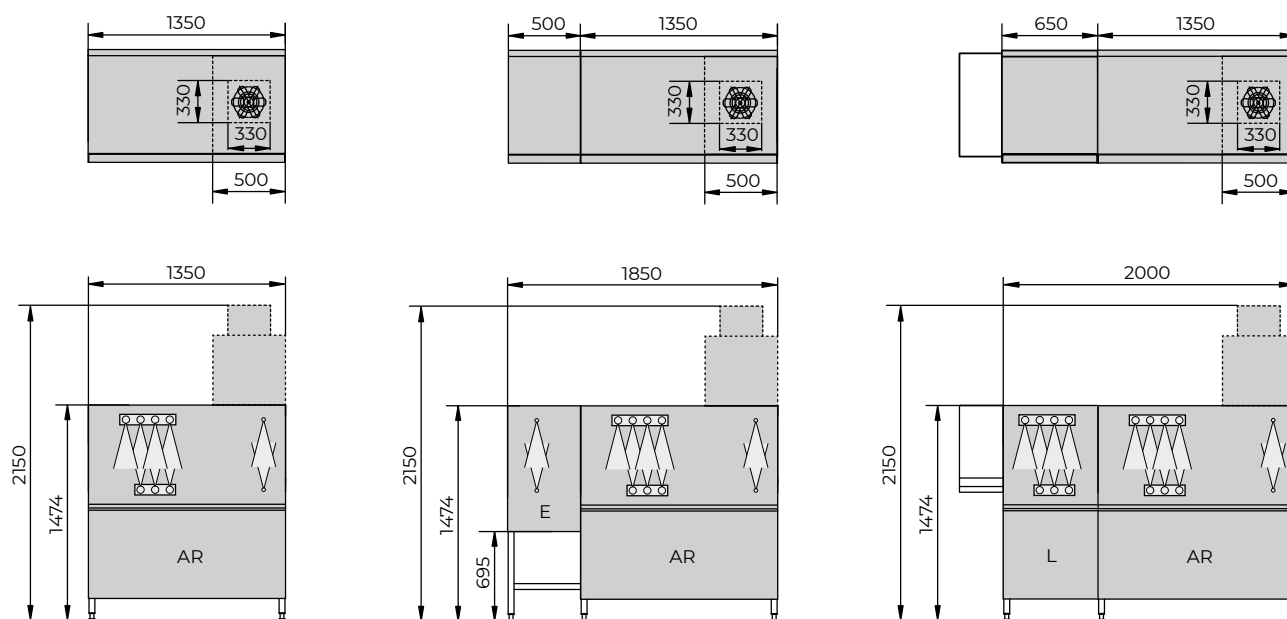

DANE TECHNICZNE

| PROFI CS | | | | | | |
|-------------------------------|----------------------|-----------|--|-----------------------|-------------------------|--------------------|
| KOSZE Maksymalna wydajność | ŚREDNIE ZUŻYCIE WODY | | ZUŻYCIE ENERGII w kWh ^[1] (pobór mocy w kW) do maszyn z ozdyskiem energii | ZALECANY WYBÓR MODELU | ŁĄCZNA DŁUGOŚĆ | |
| | Koszy na godz. | w l/godz. | | | w l/kosz ^[2] | w mm, bez suszenia |
| 50/80/120 | 160 | 1,3 | 21,4 (26,8) | CS-A | 1.350 | 2.200 |
| 70/100/150 | 180 | 1,2 | 22,6 (28,3) | CS-E-A | 1.850 | 2.700 |
| 100/135/200 | 200 | 1,0 | 24,9 (31,1) | CS-L-A | 2.000 | 2.850 |

Higieniczne zmywanie wg DIN SPEC 10534 przy wszystkich prędkościach

^[1] Wartość średnia w przykładowym zestawie i najszybszym trybie pracy

^[2] W stanie idealnym

STREFY SUSZENIA

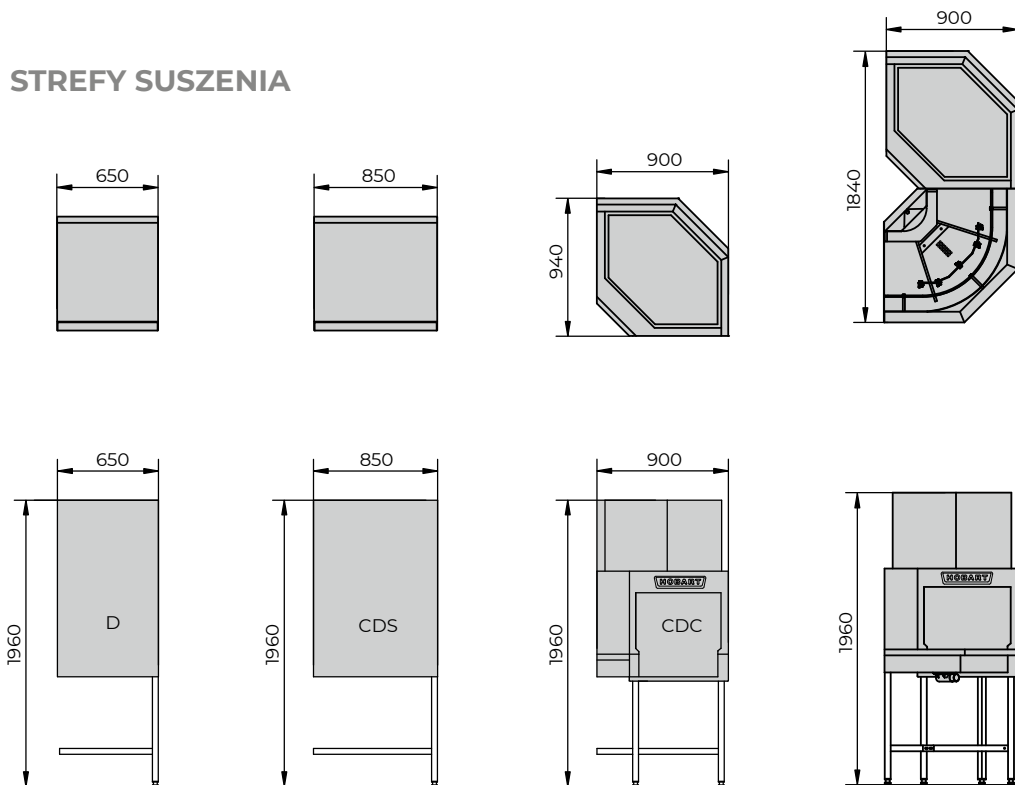



NASZA WIZJA

Zmywanie bez wody

Intensywne badania marketingowe wykazały, że nasi klienci techniki zmywania oczekują połączenia najwyższej ekonomii z optymalną wydajnością. Kierujemy się ich zdaniem i tworzymy podstawy naszej wizji „zmywania bez wody”. Ta wizja jest naszą stałą zachętą do podążania nowymi ścieżkami, które spowodują dalszą redukcję zużycia wody, energii i chemii. Dzięki innowacyjnym wydajnościom najwyższej klasy nieustannie zbliżamy się do naszego celu. I już wiemy.

» Jeśli kiedykolwiek jakieś urządzenie będzie mogło zmywać bez wody, to z pewnością będzie to HOBART. «

PRZEDSIĘBIORSTWO

Jesteśmy firmą HOBART

HOBART jest wiodącą na rynku firmą, zajmującą się przemysłową techniką zmywania i jest renomowanym producentem techniki do gotowania, przygotowania oraz techniki środowiska. Założona w 1897, w Troy, Ohio, firma HOBART zatrudnia dzisiaj na całym świecie ponad 6900 pracowników. W oddziale produkcyjnym, w Offenburgu, Niemcy, rozwija, HOBART produkuje i sprzedaje na cały świat technikę zmywania. Na arenie międzynarodowej gastronomii i hotelarstwa, żywienie zbiorowe, piekarnie i rzeźnie, supermarkety, linie lotnicze, wycieczkowce, dostawcy samochodów, centra badawcze przedsiębiorstwa farmaceutyczne stawiają na nasze innowacyjne produkty, będące liderami w obszarze ekonomii i ekologii.



HOBART

LET'S MAKE IT
HAPPEN!

MADE IN GERMANY

Dajemy tę obietnicę jakości naszym klientom i jest to nasze osobiste zobowiązanie, które jest pielęgnowane przez wszystkich pracowników firmy HOBART.

 made in germany

smartclean
smartgreen

NASZ CEL

Innowacyjnie – ekonomicznie – spójny

To nasza maksyma. Bycie **innowacyjnym** oznacza dla nas nieustanne wyznaczanie nowych standardów technologicznych w połączeniu z prawdziwymi korzyściami dla klienta. Jest to możliwe dzięki korporacyjnemu Centrum technologii i innowacji ds. technologii zmywania w naszej centrali w Niemczech. Dzięki pakietowi innowacyjnej mocy powstają tu wysoce wydajne produkty, które stanowią ugruntowanie naszej pozycji jako technologicznego lidera na rynku. Dla nas bycie **ekonomicznym** oznacza wyznaczanie punktów odniesienia w zakresie najniższych kosztów operacyjnych i zużycia zasobów oraz ciągłe rewolucjonizowanie rynku. Bycie **spójnym** oznacza dla nas odpowiedzialne korzystanie z zasobów oraz zrównoważoną politykę energetyczną. Dotyczy to nie tylko zastosowania produktu, ale także wszystkich obszarów firmy, takich jak zakup lub produkcja.

HOBART

Kompetentnie – szybko – niezawodnie

HOBART oferuje ogólnoswiatową sieć partnerów serwisowych dla wszystkich produktów. Technicy ci zawsze wykonują prace konserwacyjne i naprawcze kompetentnie, szybko i niezawodnie. Dzięki regularnym szkoleniom i wieloletniemu doświadczeniu posiadają szczegółową wiedzę produktową i pomogą Ci, abyś mógł skupić się na swoim biznesie. Dobrze wiedzieć: Dożywotnia gwarancja serwisowa gwarantuje również dostępność wszystkich części zamiennych przez cały okres użytkowania maszyny.

HOBART

DEUTSCHLAND/ÖSTERREICH

HOBART GMBH

Robert-Bosch-Straße 17 | 77656 Offenburg
Tel.: +49 781 600-0 | info@hobart.de
www.hobart.de



Werkskundendienst +49 800 600 1313
für Österreich +43 820 240 599

Zentraler Verkauf +49 180 300 0068

SCHWEIZ

GEHRIG GROUP AG

Bäulerwisenstrasse 1 | 8152 Glattbrugg
Tel.: +41 43 211 56-56
info@gehriggroup.ch
www.gehriggroup.ch

FRANCE

COMPAGNIE HOBART

ZI PARIS EST - Allée du 1er Mai - B.P. 68
77312 MARNE LA VALLEE Cedex 2
Téléphone: +33 1 64 11 60 00
contact@hobart.fr
www.hobart.fr

UNITED KINGDOM

HOBART UK

Southgate Way | Orton Southgate
Peterborough | PE2 6GN
Phone: +44 844 888 7777
customer.support@hobartuk.com
www.hobartuk.com

BELGIUM

HOBART FOSTER BELGIUM

Industriestraat 6 | 1910 Kampenhout
Phone: +32 16 60 60 40
sales@hobart.be
www.hobart.be

NEDERLAND

HOBART NEDERLAND B.V.

Pompmolenlaan 12 | 3447GK Woerden
Tel.: +31 348 46 26 26
info@hobart.nl | www.hobart.nl

NORGE

HOBART NORGE

Gamle Drammensvei 120 A | 1363 HØVIK
Tel.: +47 67 10 98 00
post@hobart.no | www.hobart.no

SVERIGE

HOBART SCANDINAVIA APS

Varuvägen 9 | 125 30 Älvsjö
Tel.: +46 8 584 50 920
info@hobart.se | www.hobart.se

DANMARK

HOBART SCANDINAVIA APS

Håndværkerbyen 27 | 2670 Greve
Tel.: +45 43 90 50 12
salg@hobart.dk | www.hobart.dk

AUSTRALIA

HOBART FOOD EQUIPMENT

Unit 1/2 Picken Street | Silverwater NSW | 2128
Tel.: +61 2 9714 0200
www.hobartfood.com.au

SPAIN

HOBART ESPAÑA

DIVISION DE ITW ESPAÑA, S.L.U.

Ctra de Ribes KM 31,7
08520 Les Franqueses del Vallés, Barcelona
Phone +34 938 605 020
info@hobart.es | www.hobart.es

KOREA

HOBART KOREA LLC

7th Floor | Woonsan Bldg | 108 | Bangi-dong
Songpa-gu | Seoul 138-050
Phone: +82 2 34 43 69 01
contact@hobart.co.kr
www.hobart.co.kr

JAPAN

HOBART (JAPAN) K.K.

Suzunaka Building Omori
6-16-16 Minami-Oi | Shinagawa-ku | Tokyo 140-0013
Phone: +81 3 5767 8670
info@hobart.co.jp | www.hobart.co.jp

SINGAPORE

HOBART INTERNATIONAL (S) PTE LTD

158 | Kallang Way | #06-03/05
Singapore 349245
Phone: +65 6846 7117
enquiry@hobart.com.sg
www.hobart.com.sg

THAILAND

HOBART (THAILAND)

43 Thai CC Tower Building | 31st FL
Room No. 310-311 | South Sathorn Rd.
Yannawa | Sathorn | Bangkok | 10120
Phone: +66 2 675 6279 81 | enquiry@hobartthailand.com
www.hobartthailand.com

OTHER COUNTRIES

HOBART GMBH

Robert-Bosch-Straße 17 | 77656 Offenburg | Germany
Phone: +49 781 600-2820
info-export@hobart.de
www.hobart-export.com

Die Angaben in diesem Prospekt beruhen auf dem Stand 05/2024. Technische Änderungen oder Änderungen der Ausführung bleiben vorbehalten.

The details given in this brochure are correct as of 05/2024. We reserve the right to technical or design modifications.

Dane zawarte w niniejszym prospekcie opierają się na stanie z 05/2024. Zastrzega się prawo do zmian technicznych i modyfikacji wersji.

